

Analog-3D-Taster

- Hohe Genauigkeit und Linearität – zum Messen geeignet
- Einfache Gerätekalibrierung
- Präzise Ablesung durch Spreizung im Feinbereich
- Eine Skala für Radial- und Axialantastung
- Komfortable und einfache Rundlaufjustierung
- Großer Arbeitsbereich in allen Richtungen
- Stoß- und spritzwassergeschützt (IP 67)
- Kompaktes Metallgehäuse und langer Tastarm
- Schraubbarer Tasteinsatz

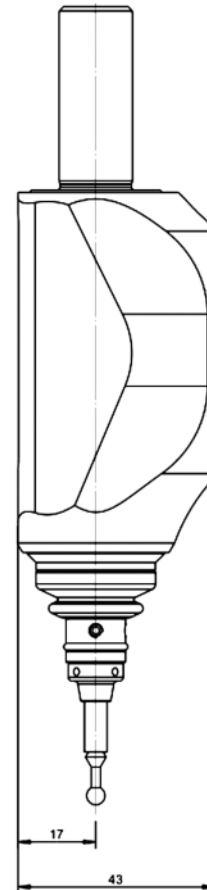

Schaftdurchmesser	16 mm
Messgenauigkeit	0,01 mm
max. Auslenkweg x, y, z, jeweils	6,6 mm
Abmessungen L, B, T	174 mm, 57 mm, 43 mm
Freie Länge Tastarm	40 mm
Justierweg	+/- 0,5 mm
Gewicht	397 g

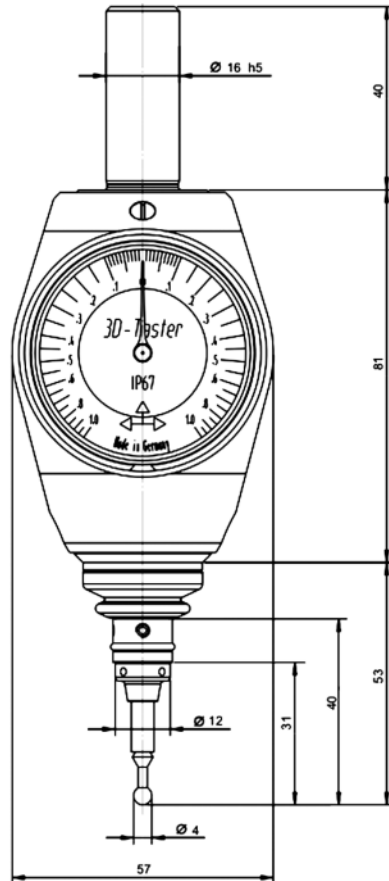

Zubehör

Tasteinsatz

Tasteinsatz	Ø 4 mm
Länge	31 mm

